

KONSOLL 2 - Konsoll Q50

Beskrivelse

- Varmgalvanisert FZV
- For skinneresystem MPT
- Veggkonsoll



Med forbehold om konstruksjonsendringer og tekniske endringer. Kan endres uten varsel

GPA Flowsystem A/S

Regnbueveien 9

NO-1405 Langhus

+47 (0)64-85 68 00

info@gpa.no

gpa.no

KONSOLL 2 - Konsoll Q50

Teknisk spesifikasjon

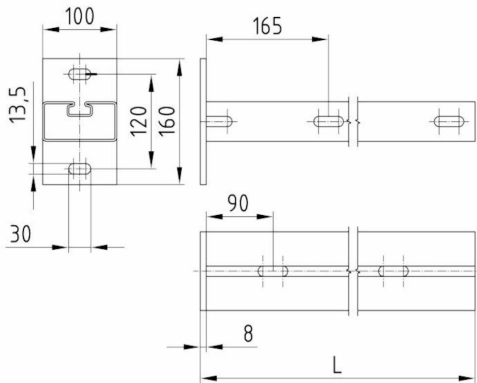

Artikkelnr	L (mm)
MU-147941	500
MU-147942	750
MU-147943	1000

Med forbehold om konstruksjonsendringer og tekniske endringer. Kan endres uten varsel

GPA Flowsystem A/S

Regnbueveien 9

NO-1405 Langhus

+47 (0)64-85 68 00

info@gpa.no

gpa.no